

Alligator® Lacing

Instruktioner för montering - Transmissionsskarv (#15-65)

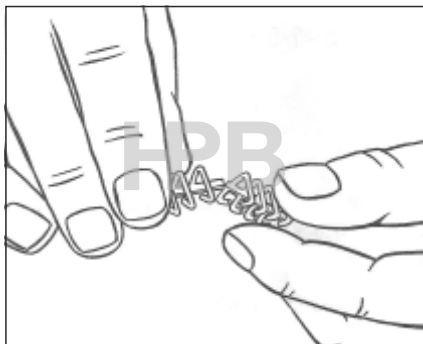

1. For belts narrower than 12" (300 mm) break or cut the lacing to size.

För remmar kortare än 300 mm (12") bryt eller klipp av skarven till rätt längd.

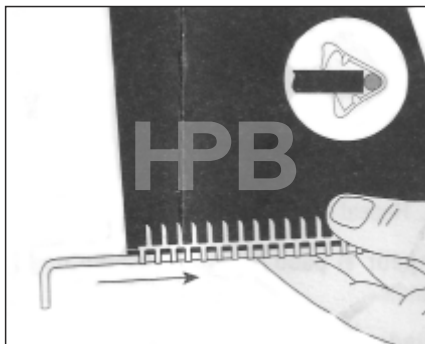

2. With bar side up, center lacing on belt holding belt against gauge pin.

Med överkäften upp, centrera skarven på remmen och håll

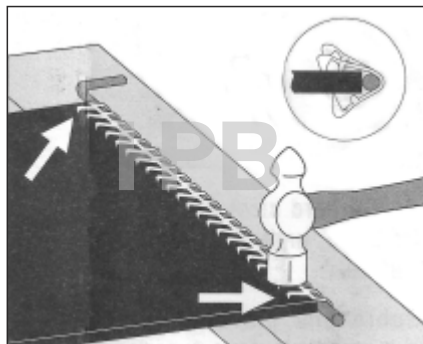

3. Using a soft wood surface for support hammer end teeth halfway into top of belt.

Använd en mjuk träyta som stöd, slå ner yttre tänder halvvägs ner i ovansidan av remmen.

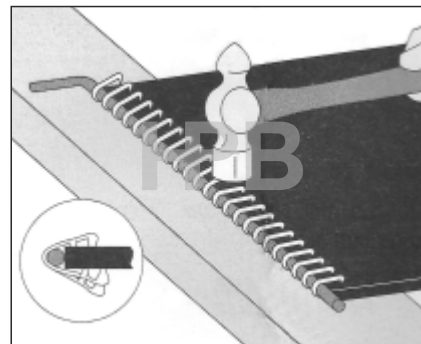

4. Turn belt over and hammer lacing halfway into bottom of belt.

Vänd remmen om och slå ner skarven halvvägs in i undersidan av remmen.

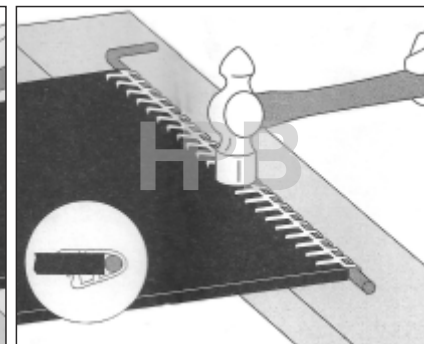

5. Hammer lacing into top of belt.

Vänd remmen och slå ner skarven helt på ovansidan..

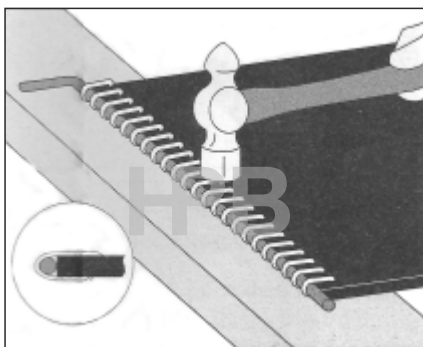

6. Turn belt over and repeat step 5 on bottom of belt.

Vänd remmen och repetera steg 5 på undersidan av remmen.

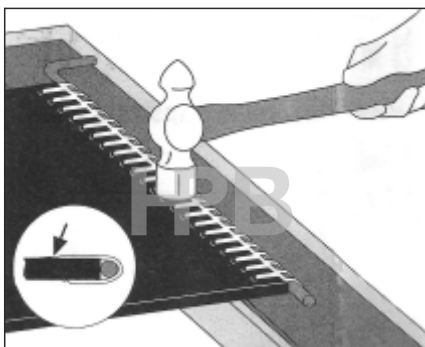

7. On hard steel plate, hammer again from top, until teeth are flush with belt surface.

På en stålplatta, slå från ovansidan tills tänderna är jämna med remmen yta.

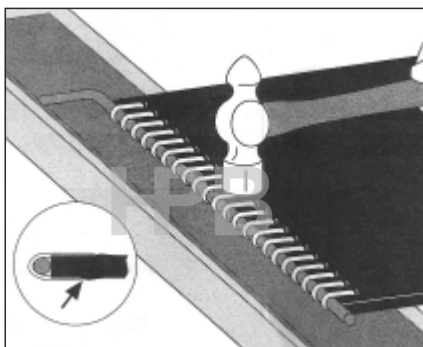

8. Repeat step 7 on bottom of belt.

Repetera steg 7 på undersidan av remmen.

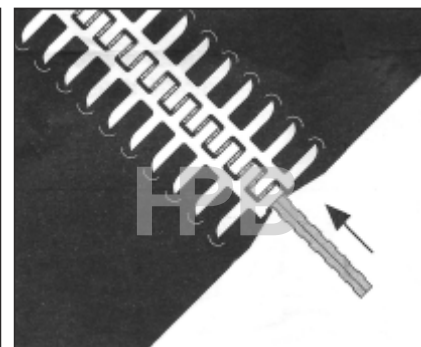

9. Repeat steps 1 thru 8 for the other end of belt, insert hinge pin and notch belt.

Repetera steg 1 till 8 för den andra sidan av remmen, sätt in gångjärnspinnen och jacka remmen.

Gauge pin measurement - Mätpinne diameter.

(medföljer vid hel förp 4 par)
#15 \varnothing 4 mm, #20 \varnothing 4 mm
#27 \varnothing 5 mm, #35 \varnothing 6 mm
#45 \varnothing 7 mm

HPB AB Harry Perssons Byggnadsvaror
Hosabyvägen 26 • 294 71 Sölvesborg
☎ 0456-500 22 🌐 www.hpb.se

Byggprodukter - Järnvaror - Industriföremådenheter - Lässäkerhet - EI och VVS



FLEXIBLE STEEL LACING COMPANY

2525 Wisconsin Avenue
Downers Grove, IL
60515-4200 U.S.A.
Tel.: +1-670-971-0150
Fax.: +1-670-971-1180